

ChinaCNCzone новые DSP [CNC 6090 Мини ЧПУ](#) маршрутизатор с 1500 Вт/2200W шпинделя и прохладный системы водоснабжения

### Почему Добавление приемника системы охлаждения?

Он может охладить шпинделя и защитить компьютер.  
Избегайте шпинделя сжечь out.when вам  
Можно выгравировать высокой твердости или металла  
Он может улучшить эффективность и точность машины.

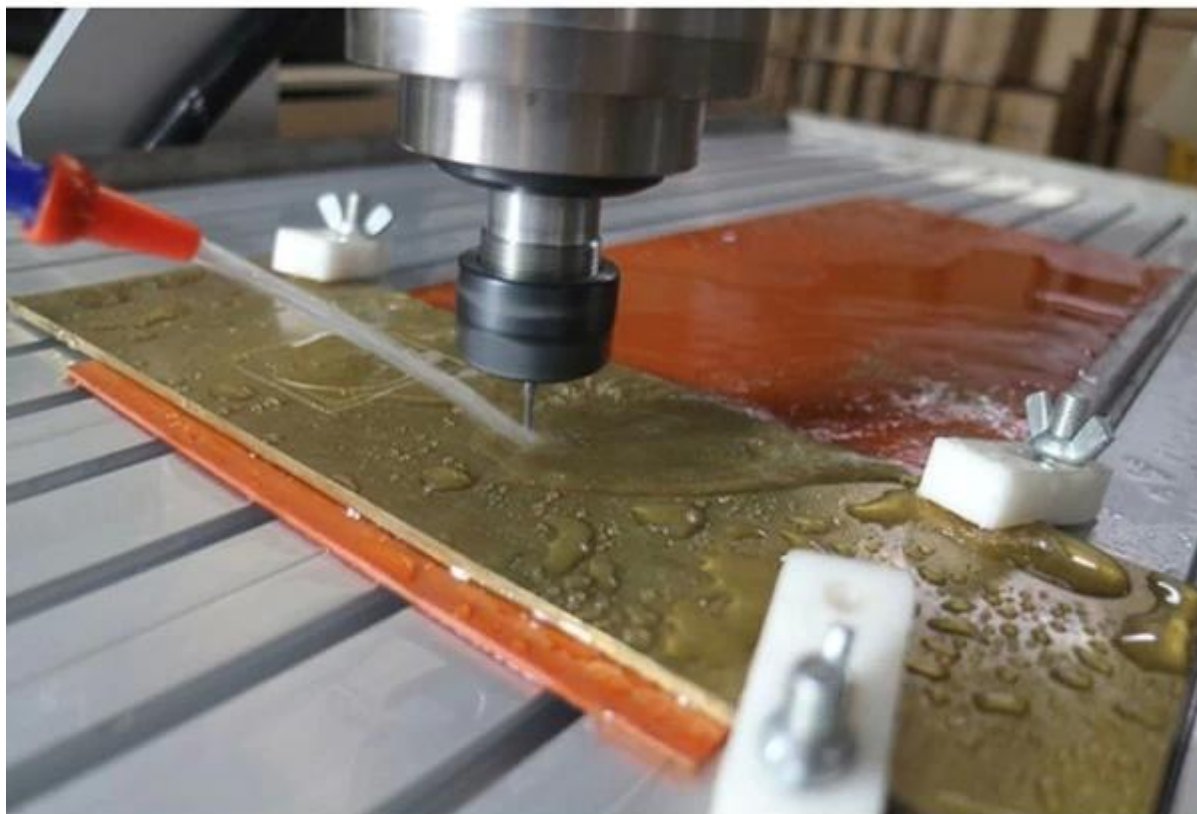

### Каковы основные характеристики для этой новой 6090 DSP CNC [Мини-станок с ЧПУ](#) ?

1. Допустимая толщина материала и эффективной рабочей области оси Z-150 мм.
2. Новые добавил воды системы охлаждения, увеличения рабочей области и продлить срок эксплуатации.
3. с выбором 1500W и 2200W шпинделя
4. он может быть обновлен в 4 оси CNC Маршрутизатор легко, нужно просто купить 4 оси, затем подключить и использовать.
5. USB интерфейс
6. Английский руководство доступны.
7. можно выгравировать материал такой акрил, латунь, дерево, алюминий, ПХД и так далее.
8. шарики экипаж сделал это более высокой точностью.
9. Auto Проверка функции, легко установить происхождение оси Z
10. с преобразователем частоты встроенного в блок управления
11. имеет базу broaded и толще винт для больших рабочих материала.
12. ограниченное выключатели добавил.
13. от надежных и правдоподобные профессиональный [Маршрутизатор CNC Китай](#) производителя.

14. Он имеет три различных типов контроллеров согласно потребности пользователей. (USB контроллер USB CNC программного обеспечения и параллельный порт для программного обеспечения ЧПУ mach3, контроллер DSP коробки нет необходимости использовать mach3 программного обеспечения и mach3 USB контроллер коробки для mach3 программного обеспечения.)

### Каковы преимущества окна контроллера USB?

1. с помощью кабеля USB CNC можно использовать программное обеспечение ЧПУ usb
2. с параллельного порта вы можете использовать программное обеспечение mach3
3. Высокая производительность, снизить затраты.

## Type 1 controller

Front



Back



parallel port +

USB CNC cable (option)



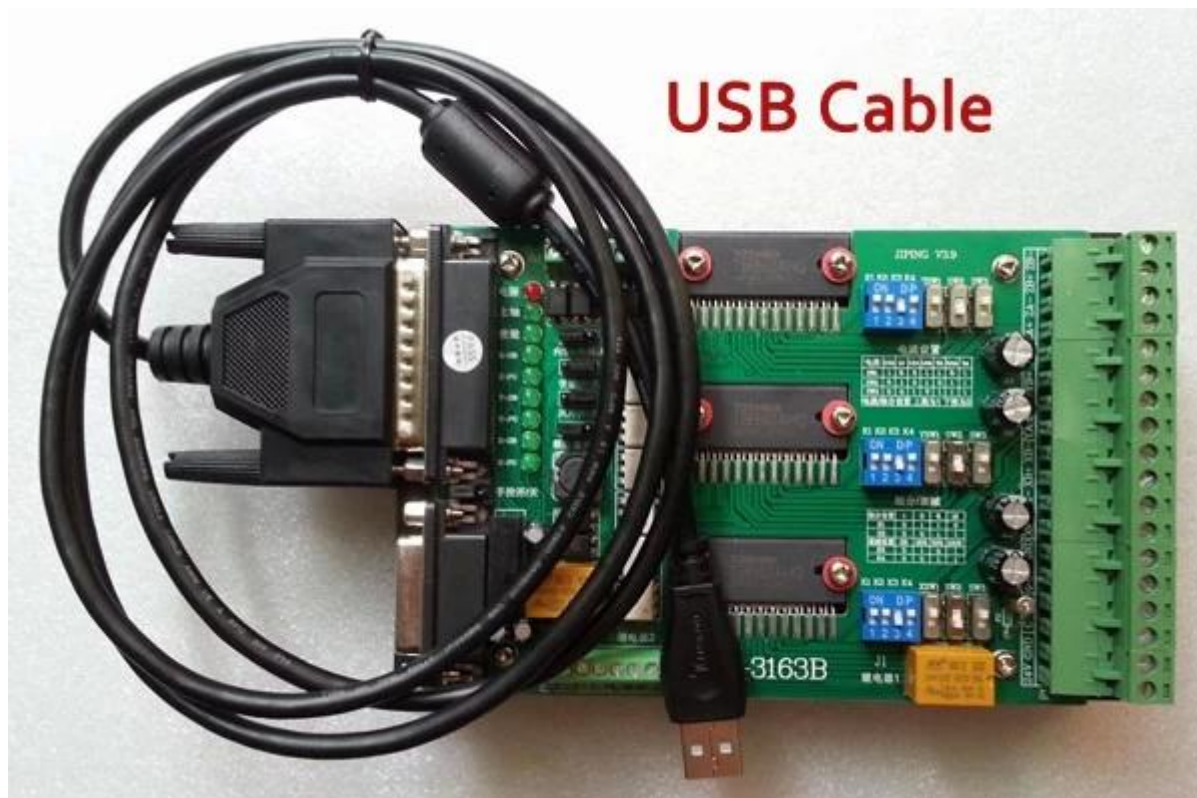

### **Каковы преимущества окна DSP контроллера?**

1. с коробки контроллер DSP с независимой системой DSP мини-маршрутизатор CNC может работать без компьютера.
2. После копирования G-код к вашей карточке SD можно вставлять карты памяти TF TF слот для карты на поле контроллер DSP и затем запустить G-код напрямую,
- 3 файлы G-кода можно непосредственно редактировать, удалять, вставлять через систему контроллер DSP.
4. очень легко управлять и подходит для завода.
5. Выберите мини-маршрутизатор CNC с DSP контроллер системы, нет необходимости для использования по mach3 больше.

## Type 2 controller

TF/microsd card slot  
data transfer

Front



Back



### Каковы преимущества Mach3 USB контроллер коробки?

1. для пользователей, которые знакомы с программным обеспечением mach3, выберите этот контроллер можно использовать mach3 программное обеспечение легко через USB интерфейс напрямую.
2. Высокая производительность, экономия времени и расходов немного выше.

## Type 3 controller

Front



Back



Что такое измерение для этого [Маршрутизатор CNC 6090 3 оси?](#)

Model: CNC6090

ChinaCzone

Shape Dimension

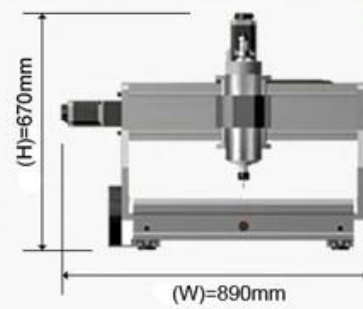
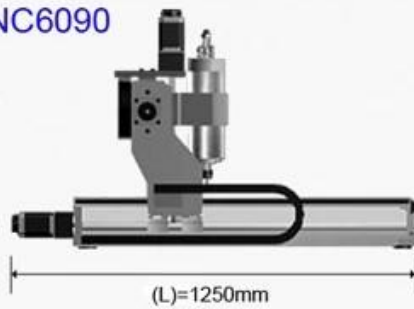

Effective Working Travel

Max. Workpiece Dimension

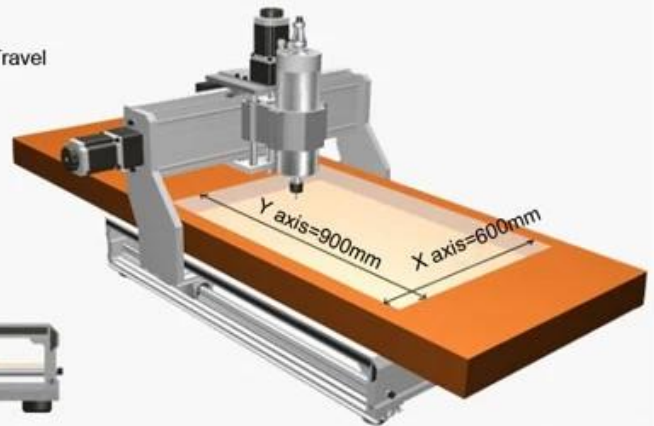
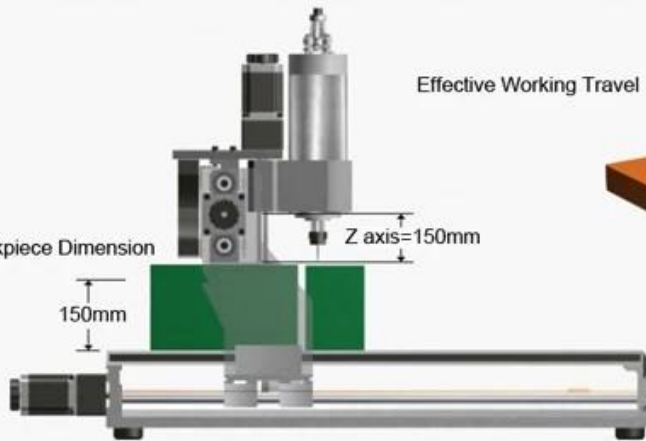

02

## Parameters

ChinaCzone

<a href="#">3 оси с ЧПУ 6090 маршрутизатор</a> Параметры	
Эффективные рабочие поездки	600 (X) мм * 900 (Y) мм * 150 (Z) мм
Размер фигуры	890 * 1250 * 670 мм
Материалы рамы	Алюминиевый сплав 6063 и 6061 уникальными и самоотверженные плесень экструзии профилей. Пусть фальшивомонетки карликов
Оси	3 оси и оси 4 версии
Допустимая толщина материала	≤150mm
Управляя единицы	X, Z SFUR1605-DFC7-P0 винт шарика, Винт шарика Y SFUR2005-DFC7-P0

Раздвижные единицы по оси X	Dia.30mm хром пластины валы
Раздвижные единицы по оси Y	Dia.30mm хром пластины валы
Скользщие блоки Z оси	Dia.16mm хром пластины валы
Шагая мотор тип	57 двухфазной 3А 150N.cm
4 оси размер и точность	220 (L) * 116 (W) * 105 (H) мм, 9 кг передачи соотношение: 1:3, 0,6 градусов/шаг, K11
4Axis максимальный диаметр зажима	Центр Высота 65 мм, 3 челюсти 80 мм патрон, максимум зажима 125 мм, задняя бабка максимального расширения длина 50 мм, максимальный зажима вес 30 кг
Мотор шпинделя	Changlong GDZ80-2.2, 24000 об/мин, 1500/2200 Вт
Основные оси цанги	ER20 1-13 мм
Точность повтора	0.05 мм
Точность шпинделя	радиальные биты acuities 0,03 мм
Максимальная скорость	0-4000 мм/мин
Блок управления	E100S2R2B + JMC542 привода Совет + 1635A 4-й оси привода Совет + контроллер DSP
Подключение компьютера	DSP контроль не требуется подключить компьютер
Код команды	G-код, или любого MACH3 поддержки формата файла
Защита	Кнопка аварийной остановки
Рабочее напряжение	AC220V/110V
Аксессуары	Насос, Автопроверка инструмент, режущий, баннер и так далее.
Гарантия	Два года
Размер пакета	Один пакет деревянные коробки, 121 * 86 * 82 см
Вес брутто	156 КГ







ChinaCzone  
www.china-cnc-router.com

CNC 6090Z

Emergency Stop

POWER

STOP







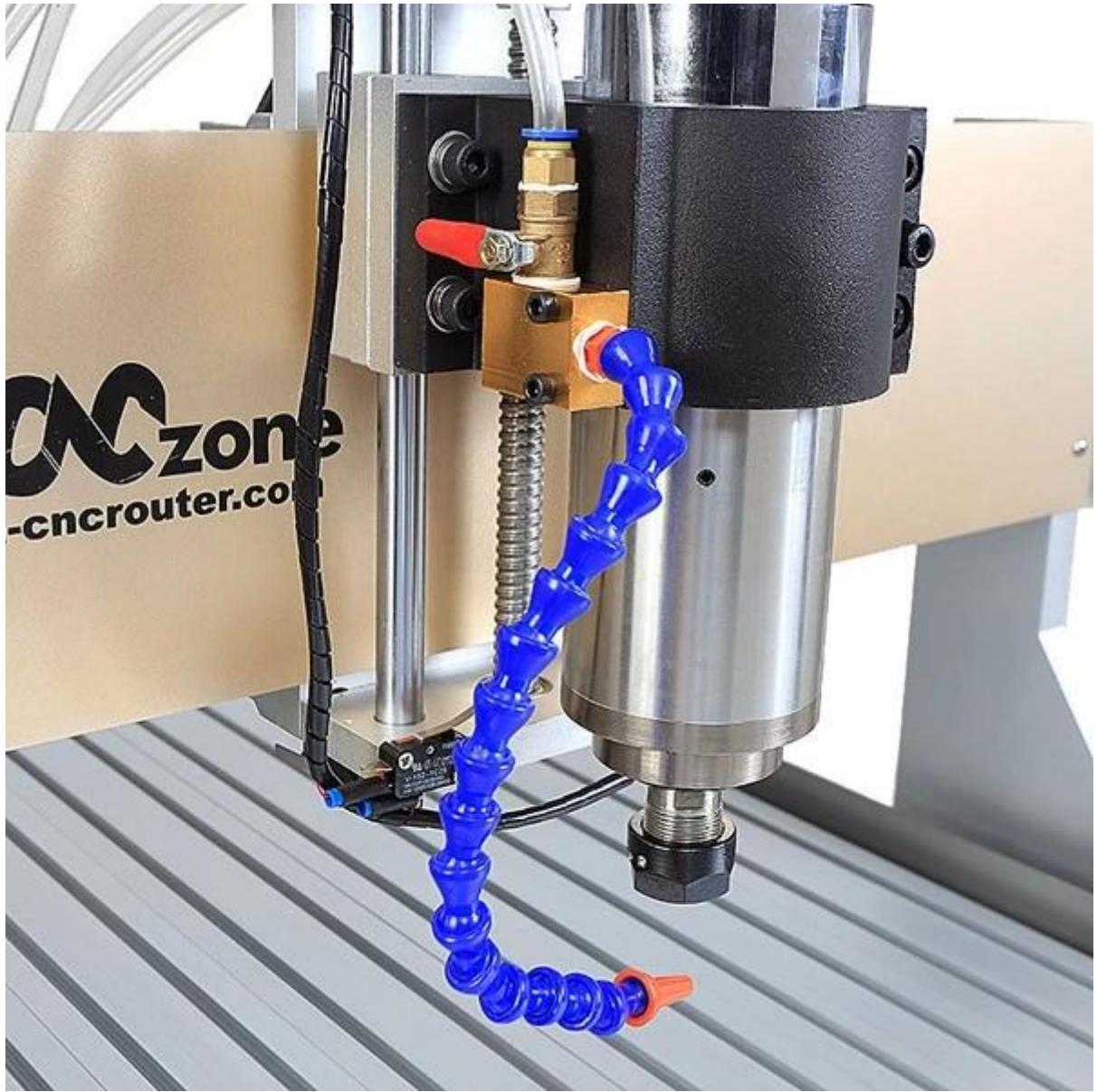

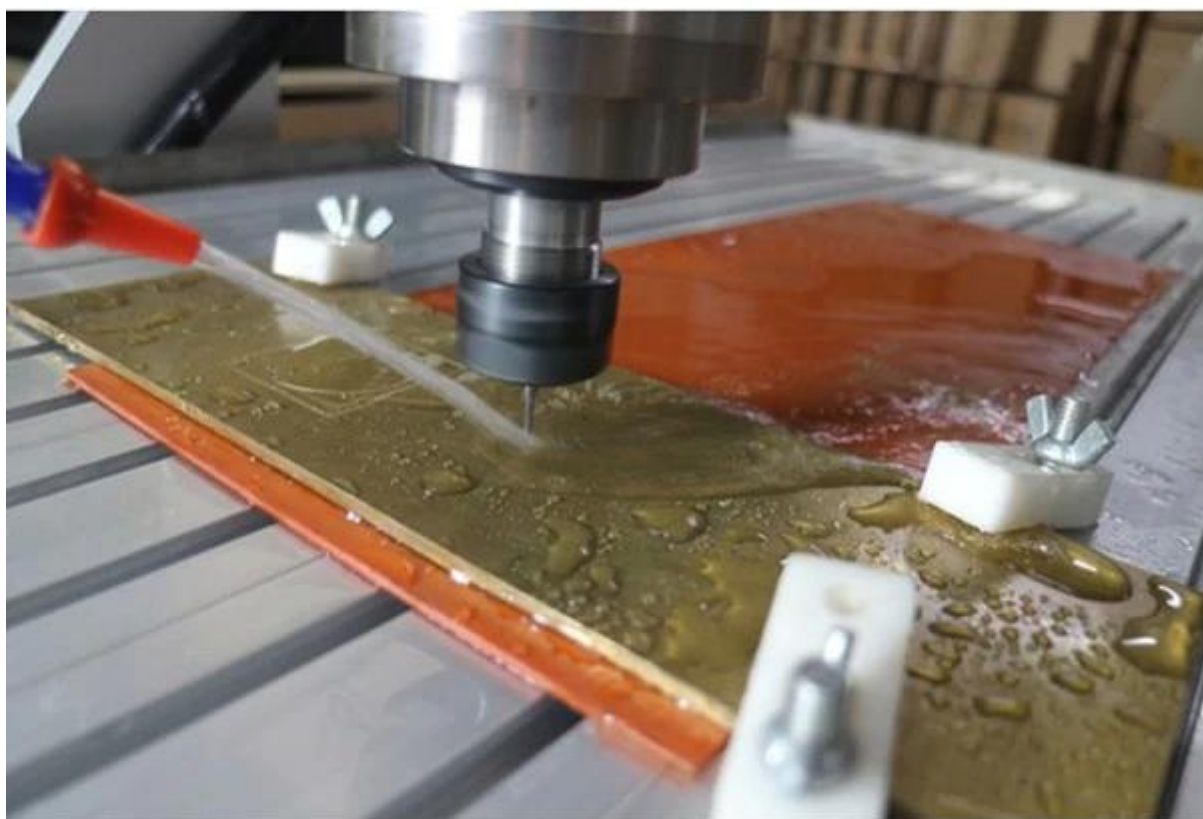





Мини ЧПУ CNC 6090 Гравировка машины 3 оси







## 04 Applications

ChinaCCzone

Этот новый 6090 CNC DSP с системой охлаждения может широко использоваться для гравировки, дерева, акрила, латуни, алюминия, ПВХ, ПХД и так о.

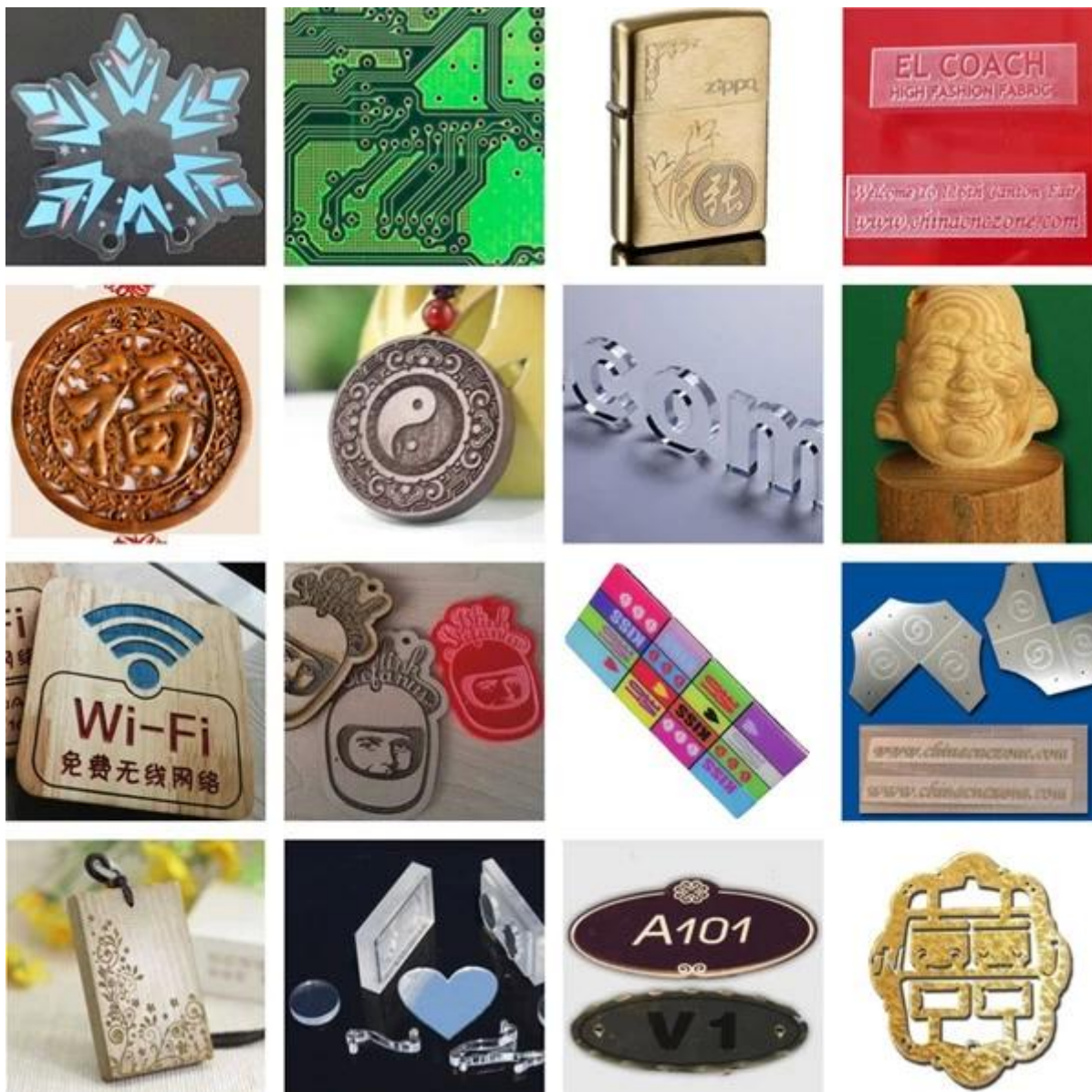

## 05 Factory Tour

ChinaCNCzone

ChinaCNCzone команды всегда приветствуем клиентов со всего мира посетить наш фабрика и давайте обеспечим лучшие модели разных [Мини ЧПУ](#) маршрутизаторы для пользователей вместе.



**QA Inspection Area**



**Mechanical Assembly Area**



**Machine Commissioning Area**



**Finish Products Area**



**Packaging Area**



Always be imitated, never be surmounted.

We all use well-designed professional aluminum to manufacture the machine. Almost all of the structural member are extruded by a dedicated mold. The production of large quantities so that we have a strong price competitiveness. Professional mold and materials so that our quality has been stable protection.

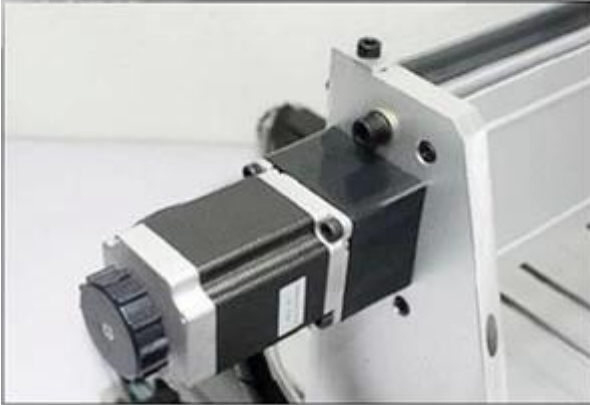



# SHENZHEN SCOTLE TECHNOLOGY GROUP LIMITED

ChinaCNCzone, engrave your colorful life!

## 客户合影及公司文化 Customers and Company Culture



