

DSP [CNC 6040](#) Routeur avec 1500W /2200W broche et système de refroidissement couler l'eau caractéristiques principales comme ci-dessous :

1. 1500w / 2200w Water Cooled axe de sélection
2. a les axes 3 et 4 pour votre sélection, le [3 axes CNC](#) peut être mis à jour en [4 axes](#) facilement et directement après, tu as l'axe [ChinaCNCzone 4e](#).
3. la zone de travail efficace Z axe est de 105mm et accepter de matière épaisse 145mm.
4. avec boîte de contrôle DSP, pas besoin de se connecter avec l'ordinateur.
5. précision élevée de vis Ball.
6. indépendante alimentation pour carte mère, prolonger à l'aide de la vie.
7. limitation de commutateur ajouté.
8. auto-contrôle de la fonction.
10. peut graver le matériau tel acrylique, laiton, bois, aluminium, PCB et ainsi de suite.
11. diamètre broche : 80mm
13. avec plaquette système.
14. de Chine professionnelle [Mini routeur de commande numérique par ordinateur](#) Référence du fabricant.
15. pas besoin d'utiliser le logiciel mach3. Juste copier le G-code vers carte sd TF, puis utiliser directement.

Pourquoi ajouter l'évier, système de refroidissement ?

Il peut refroidir l'axe et protéger la machine.

Éviter la broche burn out.when vous

Pouvez graver la dureté élevée ou du métal

Il peut améliorer l'efficacité et la précision de la machine.

Quels sont les avantages de la boîte de contrôleur DSP ?

1. avec la boîte de contrôle DSP avec système DSP indépendant, le mini routeur de commande numérique par ordinateur peut fonctionner sans ordinateur.
2. Après copier le G-code sur votre carte SD, vous pouvez insérer la carte mémoire TF à la fente pour carte TF dans la boîte de contrôleur DSP et exécutez directement, le G-code
3. G-code fichiers peuvent être édités directement, supprimer, insérer dans le système de contrôleur DSP.
4. très facile à utiliser et convient pour l'application en usine.
5. Sélectionnez le mini routeur CNC avec système contrôleur DSP, pas besoin de plus d'utiliser le logiciel mach3.

Remarque : Vous pouvez aussi intéressé en dessous, il suffit de cliquer lien ci-dessous ::

A. [Les caractéristiques exceptionnelles de ChinaCNCzone MACH 3 Axis CNC USB 3 6040 1500W 2200W](#)

B. [Les comparaisons de CNC 6040 faite par ChinaCNCzone et d'autres fournisseurs.](#)

C. [Quelles sont les différences entre ChinaCNCzone nouvelle CNC 6040 et ancienne Version ?](#)



02 Parameters ChinaCNCzone

□□

ChinaCNCzone DSP CNC Router 6040 paramètres		
Course de travail utile		580 (X) mm * 400 (Y) mm * 105 (Z) mm
Dimension de la forme		880 * 670 * 640 mm
Dimension max. Workpiece		750 mm * 450 mm < 150mm
Dimension de table de travail		750 mm * 480 mm
Matériaux d'armature		alliage d'aluminium 6063 et 6061 dédié et unique moule profilés extrudés. Laissez les nains de faussaires
épaisseur du matériau acceptable		≤145
Unités motrices	Axe x	vis à billes de 1605
	Axe Y	vis à billes de 1605
	Axe Z	vis à billes de 1605
Unités de glissement	Axe x	Dia.16mm arbres de plaque chrome
	Axe Y	Dia.20mm arbres de plaque chrome
	Axe Z	Dia.13mm arbres de plaque chrome
Type de moteur pas à pas		57 3 en deux phases a 150N.cm

Moteur de broche	neuf 1.5KW eau refroidissement broche, 24000 tr/min
Douille d'axe principal	Pince ER11/3,175 mm/6 mm
Précision de répétition	0,05 mm
Précision de la broche	radial battre acuités 0,03 mm
Instructions de découpage	G code/onglet fichiers/nc file/NCC fichiers/fichier/GERBER fichier DXF
Interface de communication	par le biais de parallèle et connexion USB avec l'ordinateur
Environnement logiciel	Windows XP/Win7/Win8/Win10
Vitesse maximale	0-4000mm/min
Vitesse de découpage	0-2500mm/min (différents matériaux différent)
Unité de contrôle	Transformateur torique + PWM Electricité module + B6560 3axis Conseil en voiture
Connexion à l'ordinateur	port USB/port parallèle
Code de commande	Code de G
Logiciel acceptable	Mach3, USBCNC
Protection	Bouton d'arrêt d'urgence
Tension de service	AC110V/AC220V
Poids de la machine (le poids du colis)	3 axes 82KG, 4 axes 85kg
dimension de paquet	haut : 122 * 86 * 83

Model: CNC6040



Shape Dimension

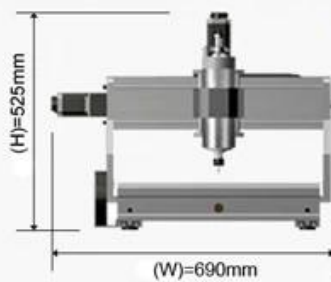
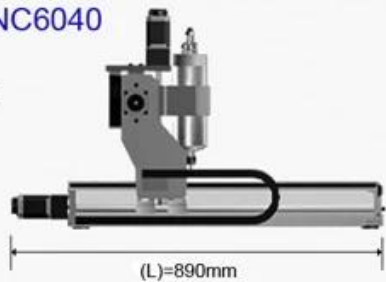

Effective Working Travel

Max. Workpiece Dimension

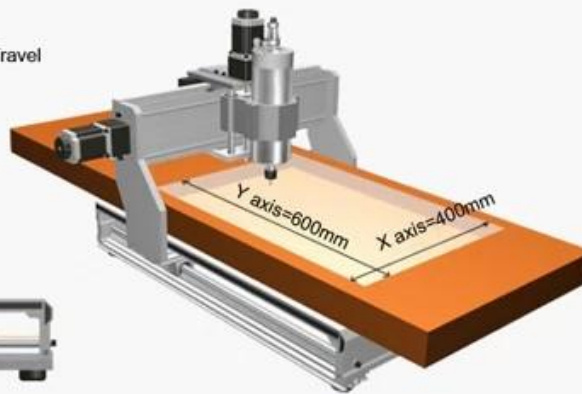
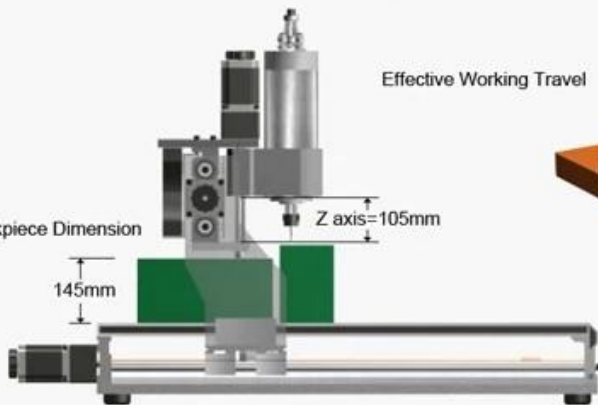





Type 2 controller

TF/microsd card slot

data transfer

Front



Back





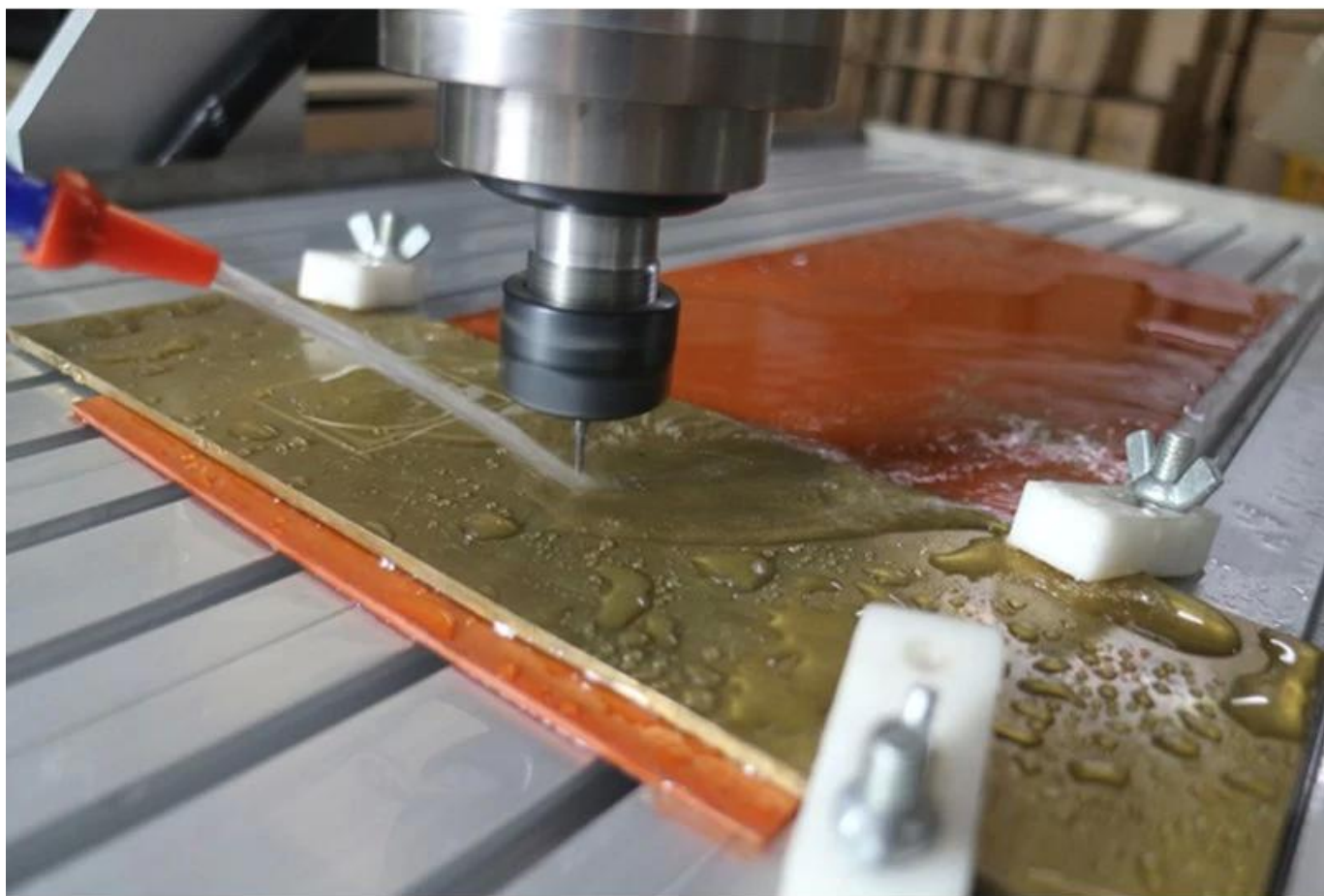



Ball screw high precision



New Model

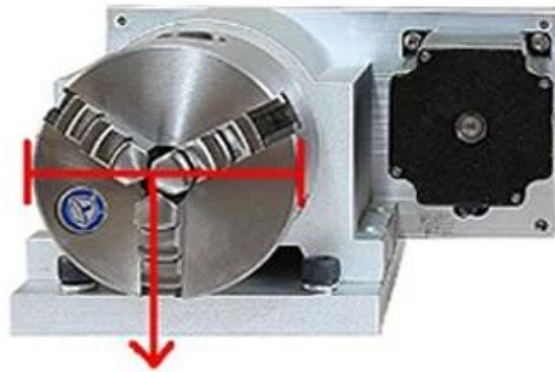

80mm



65mm

Rotation Axis



04 Applications

ChinaCCzone

Ce routeur CNC de Mach3 USB CNC 6040 3 axe 4 axe Mini peut être largement utilisé comme ci-dessous :

- A. Largement utilisé non seulement pour l'aluminium mais également acrylique, laiton, bois, PVC, PCB et ainsi de suite.
- B. idéal pour le fraisage, gravure, perçage et routage.
- C. pour l'industrie, la technologie recherche, publicité Design, Arts Création, enseignement, projet étudiant et Hobby, construction du modèle Fabrication, publicité, signes, oeuvre, artisanat, maquettes d'avion RC modèle pièces



www.chinacnczone.com

Live Demo

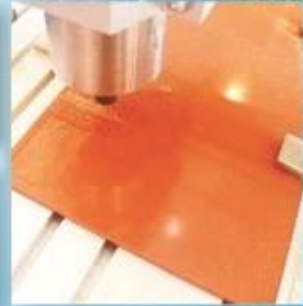

PVC



DOUBLE COLOR BOARDS



WOOD

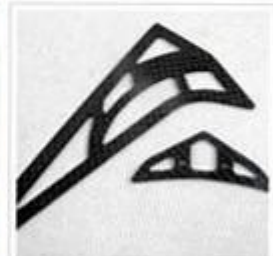

CARBON FIBER REINFORCED PLASTICS PLATE

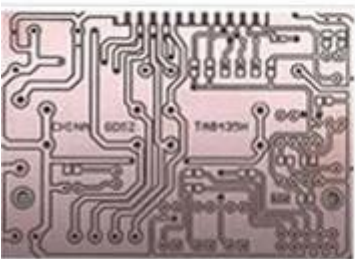

PCB



WAX



DOUBLE COLOR BOARDS



EPOXY TOOLING BOARD







QA Inspection Area



Mechanical Assembly Area



Machine Commissioning Area



Finish Products Area



Packaging Area



Always be imitated, never be surmounted.

We all use well-designed professional aluminum to manufacture the machine. Almost all of the structural member are extruded by a dedicated mold. The production of large quantities so that we have a strong price competitiveness. Professional mold and materials so that our quality has been stable protection.





SHENZHEN SCOTLE TECHNOLOGY GROUP LIMITED

ChinaCNCzone, engrave your colorful life!

客户合影及公司文化 Customers and Company Culture

