

ChinaCNCzone nuovo DSP [CNC 6090 Mini CNC](#) router con 1500W/2200W mandrino e sistema di raffreddamento ad acqua

Perché aggiungere il sistema di raffreddamento del lavandino?

Può raffreddare il mandrino e proteggere la macchina.

Evitare che il mandrino si bruci. quando si

Può incidere l'alta durezza o metallo

Può migliorare l'efficienza e la precisione della macchina.

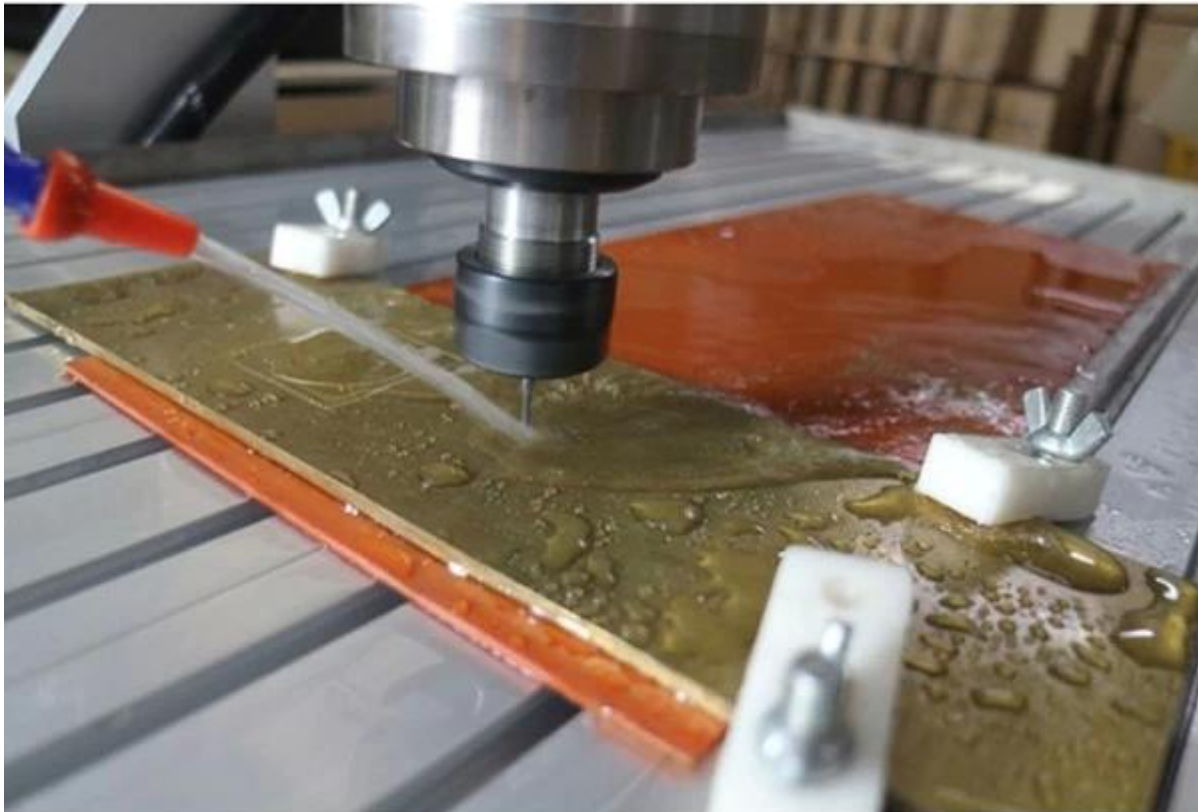

Quali sono le caratteristiche principali di questo nuovo DSP CNC 6090 [Mini router CNC](#) ?

1. **Lo spessore materiale accettabile e l'area di lavoro efficace dell'asse z è 150mm.**
2. nuovo sistema aggiunto di raffreddamento ad acqua, allargare i campi di lavoro e prolungare la vita lavorativa.
3. con 1500W e 2200W selezione mandrino
4. it può essere aggiornato facilmente nel router di CNC di 4 assi, voi appena dovete comprare il quarto asse, quindi collegare ed usare.
5. interfaccia USB
6. manuale inglese disponibile.
7. può incidere materiale tale acrilico, ottone, legno, alluminio, PCB e così via.
8. Crew palle fatto una maggiore precisione.
9. funzione di auto-controllo, facile impostare l'origine dell'asse z
10. con built-in convertitore di frequenza in scatola di controllo
11. it ha una base larga e una vite più spessa per il più grande materiale che funziona.
12. interruttori limitati aggiunti.
13. da affidabili e affidabile profesional [Cina CNC router](#) Produttore.
14. **Ha tre tipi differenti di regolatori secondo il bisogno degli utenti. (USB Controller Box per USB CNC**

Software e porta parallela per Mach3 CNC Software, DSP controller box non è necessario utilizzare Mach3 software, e Mach3 USB Controller Box per Mach3 software.)

Quali sono i vantaggi della centralina USB?

1. con il cavo USB CNC, è possibile utilizzare il software USB CNC
2. con la porta parallela, è possibile utilizzare il software Mach3
3. alte prestazioni, costo più basso.

Type 1 controller

Front



Back



parallel port +

USB CNC cable (option)



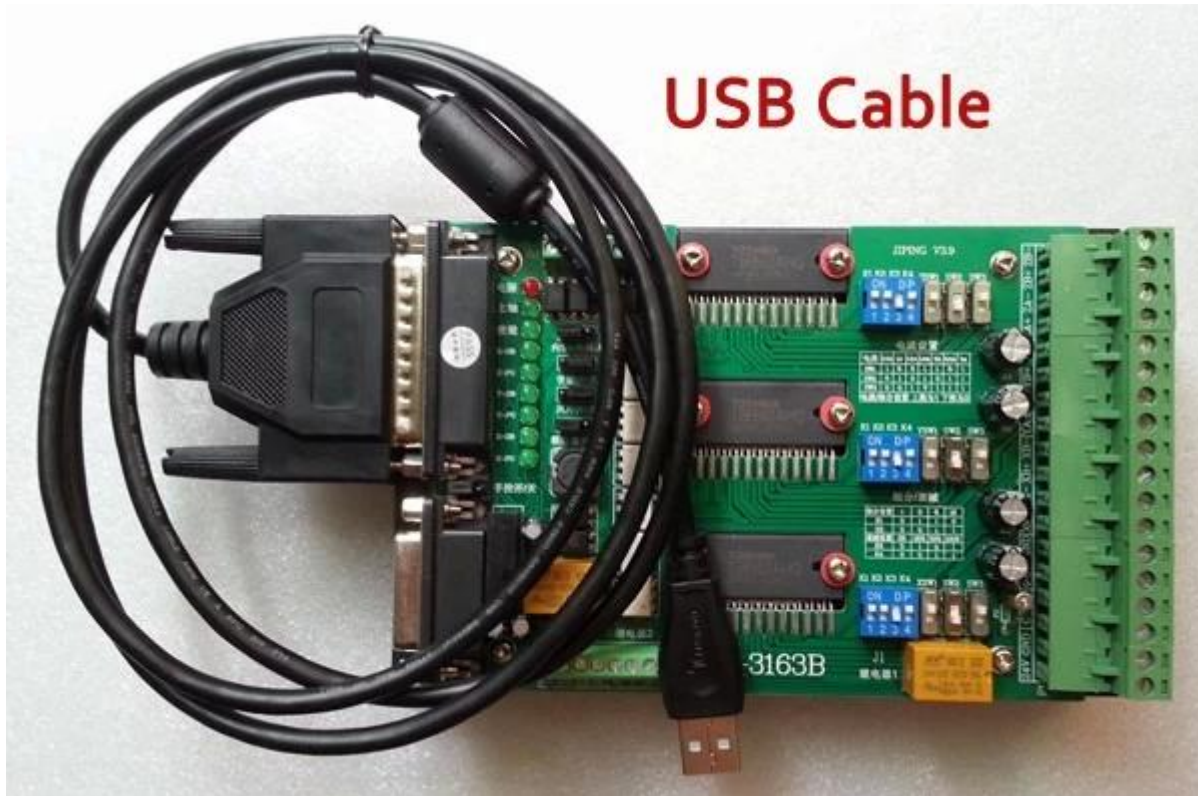

Quali sono i vantaggi del box controller DSP?

1. con la scatola del regolatore di DSP con il sistema indipendente di DSP, il mini router di CNC può funzionare senza un calcolatore.
2. dopo aver copiato il g-code sulla scheda SD, è possibile inserire la scheda di memoria TF per lo slot della scheda di TF sulla casella controller DSP, e quindi eseguire direttamente il codice g,
3. i file g-code possono essere direttamente modificati, cancellati, inseriti attraverso il sistema di controllo DSP.
4. very facile funzionare ed adatto ad applicazione della fabbrica
5. Selezionare il mini-router CNC con sistema di controllo DSP, non è più necessario utilizzare il software Mach3.

Type 2 controller

TF/microsd card slot
data transfer

Front



Back



Quali sono i vantaggi della Mach3 USB Controller Box?

1. per gli utenti che hanno familiarità con Mach3 software, selezionare questo controller, è possibile utilizzare il software Mach3 facilmente attraverso l'interfaccia USB direttamente.
2. High performance, risparmio di tempo e costano un po' più alto.

Type 3 controller

Front



Back



Qual è la dimensione di questo [6090 CNC router 3 assi](#)?

Model: CNC6090

ChinaCzone

Shape Dimension

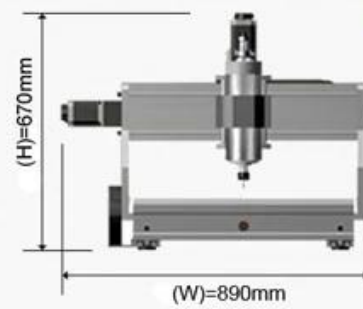
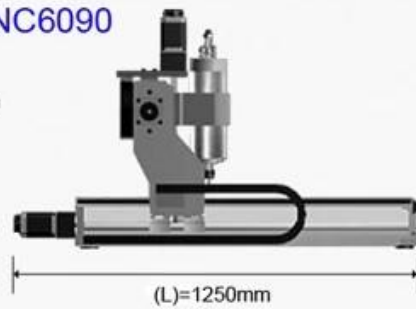

Effective Working Travel

Max. Workpiece Dimension

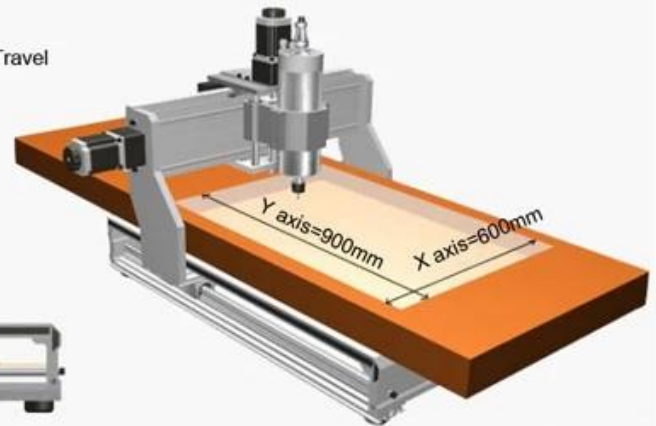
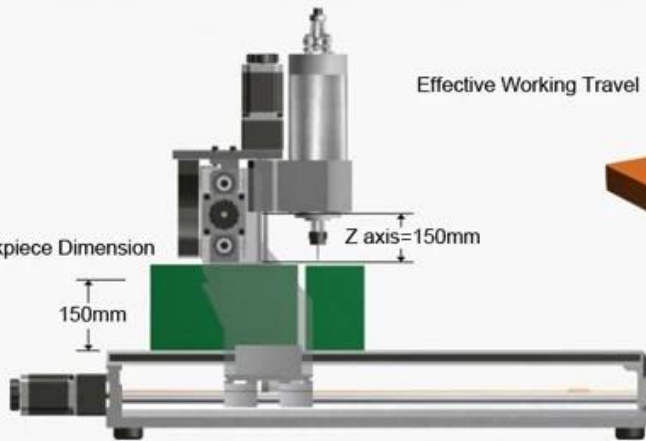

02

Parameters

ChinaCzone

3 assi CNC 6090 router Parametri	
Efficace viaggio di lavoro	600 (x) millimetro * 900 (y) millimetro * 150 (z) millimetro
Dimensione forma	890 * 1250 * 670mm
Materiali della struttura	Lega di alluminio 6063 e 6061 i profili unici e dedicati dell'estrusione della muffa. Lasciate che i falsari nani
Asse	versione a 3 assi e 4 assi
Spessore materiale accettabile	≤ 150mm
Unità di guida	X, z SFUR1605-DFC7-P0 vite a sfera, Y SFUR2005-DFC7-P0 vite a sfera

Unità scorrevoli asse x	Ø 30mm piastra cromata alberi
Unità scorrevoli asse y	Ø 30mm piastra cromata alberi
Unità scorrevoli asse z	Ø 16mm cromato alberi
Stepping tipo di motore	57 2-fase 3a 150N.cm
4 dimensioni e precisione dell'asse	220 (l) * 116 (w) * 105 (h) millimetro, 9kg rapporto di trasmissione: 1:3, 0,6 grado/passi, K11
4axis massimo diametro di bloccaggio	65mm altezza centrale, 3 ganasce 80mm mandrino, massimo di bloccaggio 125 mm, contropunta lunghezza massima di espansione 50mm, peso massimo di bloccaggio 30KG
Mandrino motore	Changlong GDZ80-2.2, 24000rpm, 1500/2200W
Asse principale colletto	ER20 1-13 millimetri
Precisione di ripetizione	0,05 mm
Precisione mandrino	battito radiale acuità 0,03 mm
Velocità massima	0-4000mm/min
Unità di controllo	E100S2R2B + JMC542 unità di bordo + 1635a 4a asse di azionamento + DSP controller
Connessione al computer	Controllo DSP non è necessario collegare il computer
Codice di comando	G codice, o qualsiasi Mach3 supporto formato file
Protezione	Pulsante di arresto di emergenza
Tensione di esercizio	AC220V/110V
Accessori	Pompa, strumento di controllo automatico, taglierina, banner e così via.
Garanzia	Due anni
Dimensione del pacchetto	Un pacchetto di legno della scatola, 121 * 86 * 82cm
Peso lordo	156kg











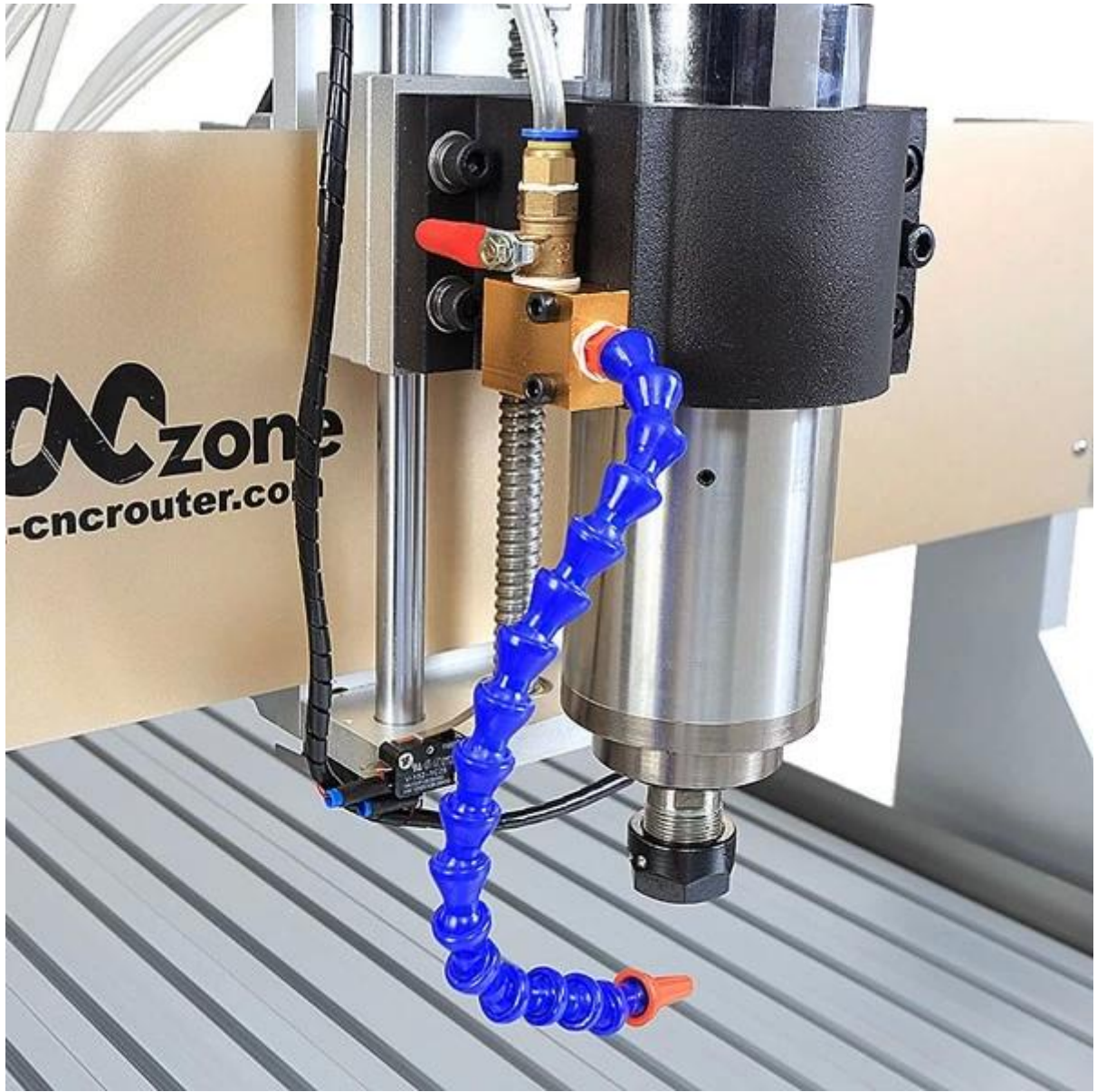

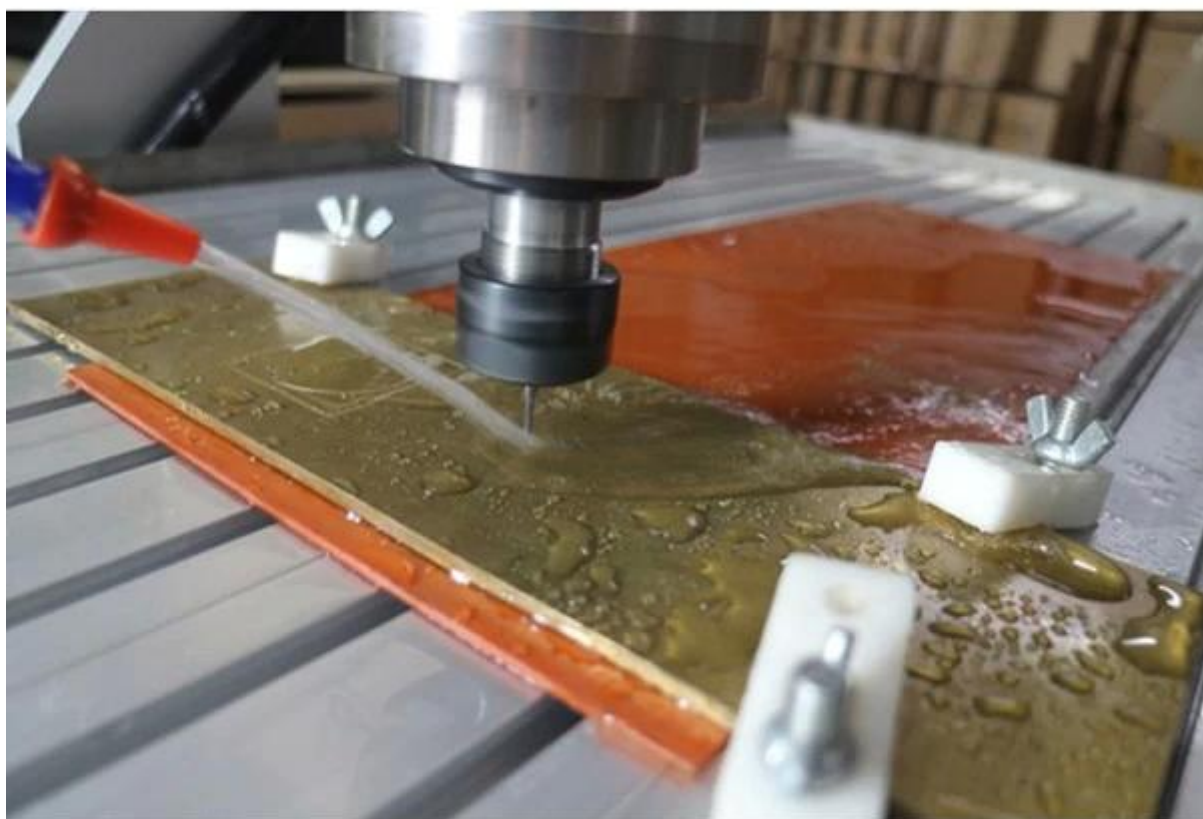





CNC 6090 mini macchina di incisione CNC 3 Axis





04 Applications

ChinaCCzone

Questo nuovo DSP CNC 6090 con sistema di raffreddamento può essere ampiamente usato per incidere il legno, acrilico, ottone, alumimun, PVC, PCB e così su.

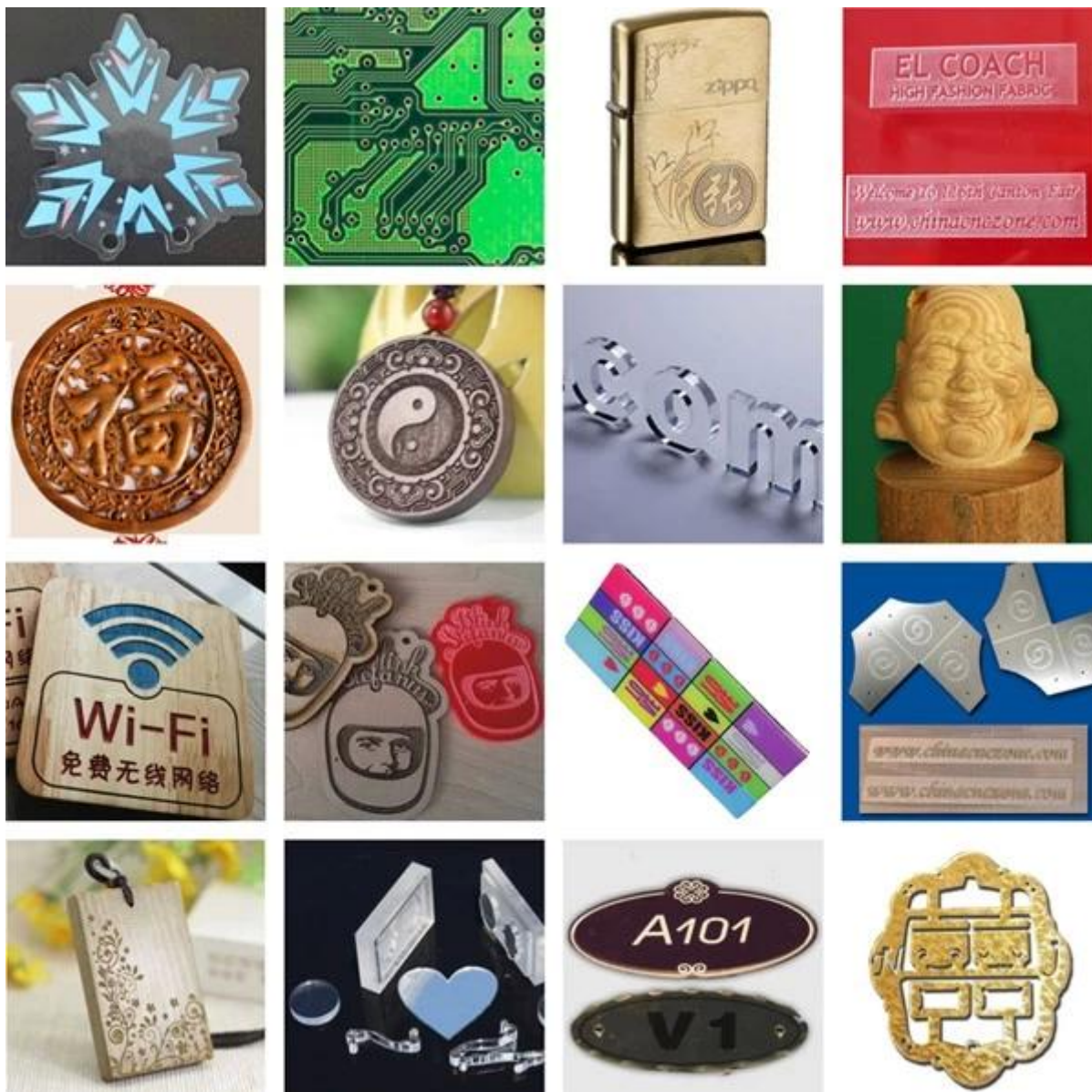

05 Factory Tour

China  zone

ChinaCNCzone il team accoglie sempre i clienti provenienti da tutto il mondo per fabbrica, e ci permettono di fornire i migliori modelli different [Mini CNC](#) router per gli utenti insieme.



QA Inspection Area



Mechanical Assembly Area



Machine Commissioning Area



Finish Products Area



Packaging Area



Always be imitated, never be surmounted.

We all use well-designed professional aluminum to manufacture the machine. Almost all of the structural member are extruded by a dedicated mold. The production of large quantities so that we have a strong price competitiveness. Professional mold and materials so that our quality has been stable protection.

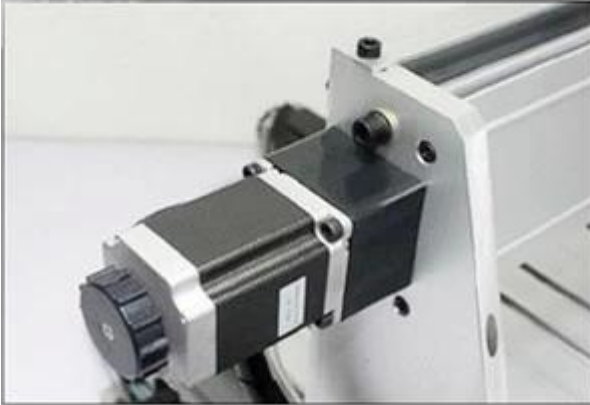

SHENZHEN SCOTLE TECHNOLOGY GROUP LIMITED

ChinaCNCzone, engrave your colorful life!

客户合影及公司文化 Customers and Company Culture



